

Cargadores de Ruedas

# 950H/962H



	950H	962H
<b>Modelo del motor</b>	Cat® C7 ACERT™	Cat C7 ACERT
<b>Potencia neta máxima (1.900 rpm)</b>		
ISO 9249/SAE J1349 (métrico)	147 kW (200 hp)	156 kW (212 hp)
ISO 9249/SAE J1349 (imperial)	197 hp	209 hp
<b>Capacidades del cucharón</b>	2,5 a 3,5 m <sup>3</sup> (3,25 a 4,5 yd <sup>3</sup> )	2,7 a 3,8 m <sup>3</sup> (3,5 a 5,0 yd <sup>3</sup> )
<b>Peso en orden de trabajo</b>	18.320 kg (40.376 lb)*	19.121 kg (42.141 lb) **

\*Para cucharón de uso general de 3,1 m<sup>3</sup> (4,0 yd<sup>3</sup>) con BOCE.

\*\*Para cucharón de uso general de 3,4 m<sup>3</sup> (4,45 yd<sup>3</sup>) con BOCE.

## Características clave

### Cucharones de la Serie de rendimiento

Los nuevos cucharones de la Serie de rendimiento son más fáciles de cargar, lograr mejores factores de llenado y retener más material para aumentar significativamente la productividad y la eficiencia del combustible.

### Herramientas

Una gran variedad de herramientas de trabajo de pasador y acoplador están disponibles para su máquina. Las herramientas CAT Work Tools son duraderas, fiables y están diseñadas para mejorar el rendimiento y la eficacia.

### Cabina y controles

La cabina se ha actualizado para comodidad y eficiencia inigualables. Una nueva pantalla central combina el Sistema Monitor Electrónico con el grupo de medidores que permitió que el tablero de control en el poste delantero derecho de la ROPS se reduzca en tamaño para proporcionar una mejor visibilidad. Los medidores análogos tienen indicadores de zona verde y rojo, lo que permite que los operadores puedan ver fácilmente si los sistemas de la máquina están al alcance de operación. La puerta del lado derecho se reemplaza con una ventana que se divide verticalmente para facilitar la apertura y cierre.

### Mejoras de la transmisión

La legendaria servotransmisión planetaria Cat se actualiza para proporcionar una mayor aceleración, rampas de velocidad y una mayor comodidad para el operador debido a cambios más suaves.

### Sistema hidráulico

Una nueva válvula hidráulica principal de bloque único está implementada en la máquina. El bloque único es más pequeño y ligero, lo que mejora el acceso para el mantenimiento y la distribución del peso de la máquina.

## Contenido

Confiabilidad .....	4
Durabilidad.....	5
Productividad.....	6
Versatilidad .....	8
Acoplador rápido Fusion.....	9
Entorno del operador.....	10
Facilidad de servicio.....	12
Sostenibilidad .....	13
Respaldo al cliente .....	13
Especificaciones.....	14
Equipos estándar .....	26
Equipos optativos.....	27





Los modelos 950H y 962H ofrecen rendimientos que se notan en las aplicaciones más exigentes. Estas máquinas ofrecen la comodidad y eficacia del operador sin igual en las cabinas de clase mundial. Los nuevos cucharones de la Serie de rendimiento ofrecen menor tiempo de excavación, factores de llenado superiores y mayor retención de material para incrementar la productividad y reducir el consumo de combustible. El sistema electrohidráulico revolucionario (EH, Revolutionary electro-hydraulic) proporciona operaciones de elevación, inclinación y controles de la herramienta auxiliar de bajo esfuerzo con la punta de los dedos. La confiabilidad, durabilidad y versatilidad de los modelos 950H y 962H resultan en la máquinas que cuentan con una mejor construcción para satisfacer sus necesidades.

# Confiabilidad

Probados y comprobados: listos para el trabajo.



## Componentes diseñados por Caterpillar

Los componentes utilizados para construir los cargadores de ruedas Cat están diseñados y fabricados según las normas de calidad Caterpillar para asegurar un máximo rendimiento, incluso en condiciones de operación extremas. Los componentes de servicio pesado reducen el riesgo de desgaste prematuro, con lo que se aumenta la disponibilidad y se reducen los costos de operación durante la vida útil de la máquina.

## Programas de monitoreo

El monitoreo del estado del producto es clave para mantener la confiabilidad de cualquier equipo. Muchos programas que ofrece su distribuidor Cat facilitan y agilizan el seguimiento del estado de la máquina. Estos programas incluyen Product Link™\*, VisionLink™ y Servicios S O S™.

## Reconocido respaldo del distribuidor Cat

Desde ayudarlo a elegir la máquina correcta hasta ofrecerle el respaldo experimentado, los distribuidores Cat proporcionan lo mejor en ventas y servicios. La administración de costos con los programas de mantenimiento preventivo como el Análisis Programado de aceite (S-O-S, Scheduled Oil Sampling) o Convenios de respaldo al Cliente integrales. Mantenga su productividad con la mejor disponibilidad de piezas de su clase. Los distribuidores Cat pueden capacitar a sus operadores para ayudarlo a multiplicar sus ganancias. Y cuando sea hora de reconstruir una máquina, su distribuidor Cat puede ayudarlo a ahorrar más dinero con las piezas Cat Reman originales, que tienen la misma confiabilidad y garantía que las piezas nuevas, a un 40 o a un 70 por ciento de los nuevos precios de piezas en el tren de fuerza y las piezas hidráulicas.

## Estructuras

La Serie H cuenta con muchos componentes que influyen en los diseños de productos que han entregado máquinas fiables y duraderas durante generaciones.

\* No todos los programas están disponibles en todas las áreas. Consulte a su distribuidor de Caterpillar para obtener detalles.



# Durabilidad

Mejor construcción para satisfacer sus necesidades.

## Varillaje de barra en Z

El varillaje de barra en Z comprobado con cucharones de la Serie de rendimiento ofrece una excelente penetración en la pila, grandes fuerzas de desprendimiento, buenos ángulos de giro hacia atrás y tiempos de excavación más rápidos. Los resultados son: mayor vida útil de los neumáticos, eficiencia del combustible superior y capacidades de producción excepcionales; todo esto ayuda a permitir una solución sostenible para su negocio.



## Motor C7 ACERT

El Motor Cat C7 con tecnología ACERT mantiene el rendimiento, la eficiencia y la durabilidad del motor a la vez que reduce drásticamente las emisiones. La inyección electrónica de combustible se proporciona a través del bien comprobado sistema de inyección Caterpillar de unidad de inyección controlada electrónicamente (HEUI™) accionado hidráulicamente. Un turbocompresor de válvula de descarga de los gases de escape, equipado con una rueda titanio para una mayor durabilidad, combinado con posenfriamiento aire a aire proporciona una gran potencia con mayor capacidad de altitud.

## Ejes

Los ejes están diseñados para manejar aplicaciones extremas que dan como resultado un rendimiento fiable y una vida útil prolongada. El eje delantero está montado firmemente en el bastidor para soportar las cargas de par internas y aún así mantener el soporte del cargador de ruedas. El eje trasero puede oscilar hasta  $\pm 13$  grados, lo que ayuda a garantizar que las cuatro ruedas permanezcan en el suelo y proporciona estabilidad incluso en los terrenos más accidentados.

# Productividad

Trabaje inteligentemente y mueva más material.





### **Transmisión**

La legendaria servotransmisión planetaria Cat se actualiza con la nueva lógica de cambios. El cambio descendente de 2 a 1 en avance ahora se basa en los requerimientos de par en comparación con la velocidad de desplazamiento. Esto permite a los operadores usar la modalidad completamente automática 1 a 4, lo que ahorra combustible y mejora la productividad y la comodidad. Los cambios de velocidad, tanto los cambios ascendentes como los descendentes han sido drásticamente mejorados para mejorar la aceleración, la velocidad en rampas y la comodidad del operador.

### **Sistema hidráulico con detección de carga**

Los modelos 950H y 962H cuentan con un sistema hidráulico con detección de carga que se ajusta automáticamente a las condiciones de operación para proporcionar solo el flujo hidráulico requerido por el implemento y aumenta la eficiencia del combustible. Se ha implementado una nueva válvula hidráulica para proporcionar un mejor acceso al servicio y la distribución del peso. Los operadores notarán una mayor facilidad de operación, más fuerza de tracción en la pila y aumento en la fuerza de levantamiento.

### **Potencia neta constante**

El Motor Cat C7 está configurado electrónicamente para proporcionar potencia neta constante a plena carga parásita, mejorando la productividad y mejora la eficiencia del combustible.

### **Ventilador proporcional a la demanda**

Con el control electrónico del ventilador proporcional a la demanda de velocidad variable, el nivel de temperatura del refrigerante del motor, el aceite de transmisión, el aceite hidráulico y el múltiple de admisión de aire se monitorean constantemente. Estos datos se utilizan para controlar y mantener la velocidad del ventilador al nivel necesario para mantener la temperatura normal del sistema. La velocidad controlada del ventilador mejora la eficiencia del combustible, reduce los niveles de ruido y disminuye los taponamientos del radiador.

### **Control de amortiguación**

El sistema de control de amortiguación optativo mejora el rendimiento y la retención de carga al desplazarse sobre terrenos irregulares. Los operadores ganan confianza para desplazarse a velocidades más altas en las operaciones de carga y transporte, lo que disminuye los tiempos de ciclo y aumenta la productividad. El control de amortiguación también reduce las cargas inducidas por el desplazamiento sobre terrenos irregulares y puede prolongar la vida útil de las estructuras y los componentes de la línea de impulsión.

### **Sistema de administración de vacío del motor**

El sistema de control de la velocidad en vacío del motor (EIMS, Engine Idle Management System) maximiza la eficiencia del combustible al reducir las rpm del motor después de una cantidad de tiempo establecida. Esto ofrece a los clientes flexibilidad para administrar las velocidades en vacío para requisitos de aplicación específicos. Existen cuatro niveles rpm en vacío disponibles.

### **Parada del motor en vacío**

La función de parada del motor en vacío apaga el motor automáticamente después de que la máquina ha estado en funcionamiento en vacío durante un tiempo predeterminado. Esto le ahorra combustible y reduce acumulación de horas en su máquina.





# Acoplador rápido Fusion

Un sistema. Una solución.

## Mayor rendimiento de la máquina

Fusion es el sistema de acoplador patentado del cargador de ruedas de Caterpillar. El Sistema de acoplador Fusion™ proporciona rendimiento virtualmente idéntico al pasador, con toda la flexibilidad de un sistema de acoplador rápido. El acoplador Fusion se asienta hacia atrás, cerca de los brazos del cargador, lo que minimiza la compensación y aumenta el rendimiento de la máquina.

## Sin pérdida de rendimiento

Fusion está diseñado para integrar la herramienta y la máquina al acercar el acoplador y la herramienta hacia el cargador. Como resultado, el centro de gravedad se mueve hacia dentro, hacia la máquina. Esto se traduce en una mayor capacidad de levantamiento cuando se compara con máquinas equipadas con otros sistemas de acoplador.

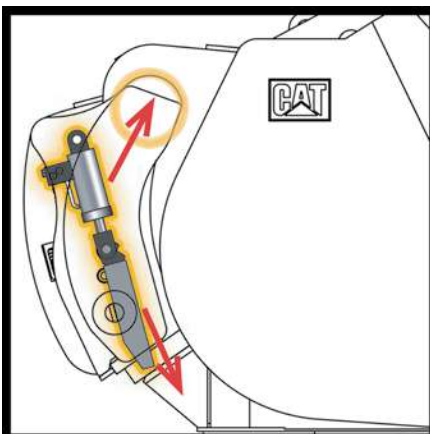
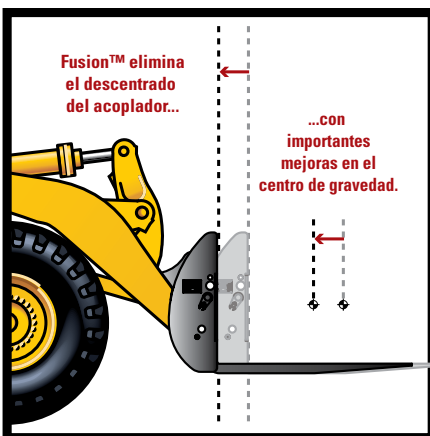

## Durabilidad insuperable

Un mecanismo avanzado de cuñas crea un ajuste preciso que no produce ruidos. Este sistema de traba elimina el juego y el desgaste, lo que proporciona vida útil prolongada.

## Mayor visibilidad

Un nuevo diseño de bastidor de acoplador abierto despeja las líneas de visibilidad desde el asiento del operador, lo que facilita más que nunca el enganche y desenganche de accesorios con certeza.

## Compatibilidad de interfaz común

El sistema de acoplador Fusion proporciona una interfaz común, lo que elimina la necesidad de diversos acopladores de los modelos 924K a 972H. Esta mayor compatibilidad de la máquina no solo permite que una máquina use una gama de herramientas, sino que también permite el uso de una herramienta para máquinas de distintos tamaños.

Nota: consulte a su distribuidor Cat local para conocer la disponibilidad de herramientas y los sistemas de acoplador rápido.

# Entorno del operador

Trabajarán de manera cómoda y eficaz.



## Visibilidad

La visibilidad es excelente tanto en la parte delantera como en la parte trasera de estas máquinas. Un vidrio plano sin distorsión se extiende hasta el piso de la cabina para proporcionar una visibilidad excelente del cucharón. El techo de la cabina tiene canales que dirigen la lluvia fuera de las esquinas de la cabina, lo que mantiene las ventanas limpias. Una saliente en todos los lados de la cabina protege al operador de los reflejos de luz. Una cámara de visión trasera optativa está disponible para controlar con claridad el movimiento detrás de la máquina.

## Entrada y salida

Una escalera con escalones de limpieza automática mantiene acumulación de desechos al mínimo. La escalera está inclinada para facilitar la entrada y la salida. Las plataformas son amplias, lo que permite facilidad de movimiento hacia la parte delantera o trasera de la máquina. La puerta de la cabina se abre 180°, y tiene pestillos en su lugar para permitir la seguridad de navegación en la parte trasera de la máquina. Se proporciona una ventana dividida verticalmente en el lado derecho de la cabina para facilitar la apertura y el cierre.

## Cabina y controles

El diseño de la cabina se ha actualizado para comodidad y eficiencia inigualables. Una nueva pantalla central combina el Sistema Monitor Electrónico con el grupo de medidores que permitió que el tablero de control en el poste delantero derecho de la ROPS se reduzca en tamaño para proporcionar una mejor visibilidad. Los medidores análogos tienen indicadores de zona verde y rojo, por lo tanto, los operadores pueden ver fácilmente si los sistemas de la máquina están al alcance de operación.

## Asiento y posabrazos

El nuevo asiento es más ancho y el apoyacabezas es ahora ajustable para mejorar la comodidad del operador. Proporciona soporte lumbar del estilo de los automotores para ofrecer máxima comodidad. El posabrazos derecho se ha optimizado para facilitar el ajuste.

## Opciones de dirección

Las opciones de los sistemas de dirección están disponibles para proporcionar flexibilidad para su aplicación.

### Dirección convencional

La configuración convencional de dirección ofrece un sistema de dirección hidráulica con una unidad de medición manual de bajo esfuerzo. La dirección con detección de carga dirige la potencia a través del sistema de dirección solo cuando es necesario. Cuando no está en movimiento, hay mayor potencia del motor disponible para generar fuerza de tracción, fuerza de desprendimiento y fuerza del levantamiento, lo que produce menor consumo de combustible. La columna de la dirección se inclina para máxima comodidad del operador.

### Dirección con control de mando

La dirección con control de mando es un sistema de detección de carga de bajo esfuerzo. Se logra una articulación completa de la máquina con un  $\pm 70^\circ$  de giro de la rueda - en comparación con dos a tres giros de  $360^\circ$  de un volante de dirección convencional que reduce en gran medida la fatiga del operador. El agarre de la dirección contiene el interruptor de avance/neutral/retroceso y el botón ascendente/descendente, lo que permite que la mano izquierda permanezca en la dirección en todo momento.



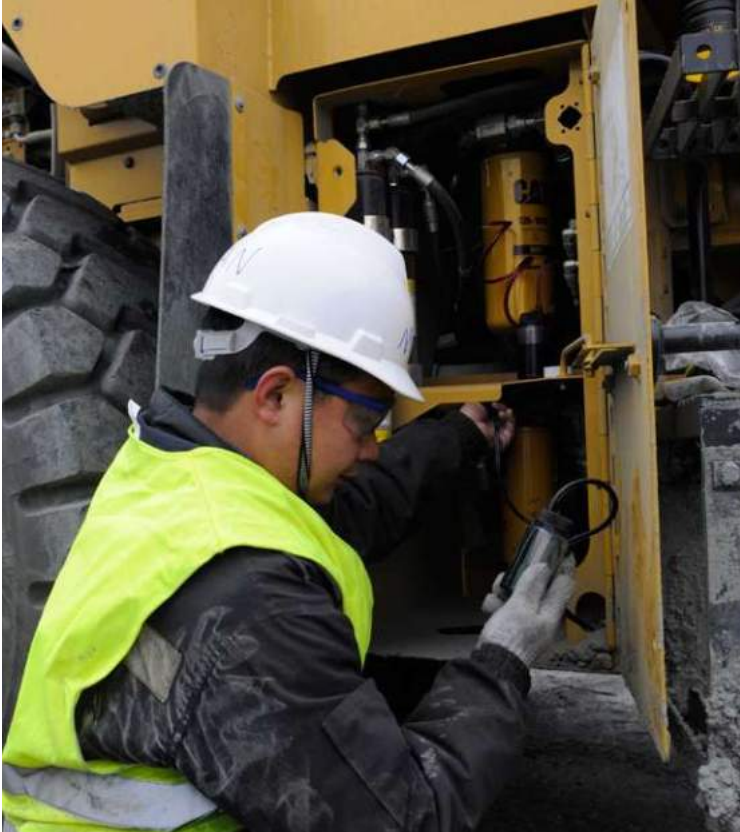

### Centro de servicio hidráulico

Los componentes hidráulicos están ubicados convenientemente detrás de la escalerilla de acceso derecha abisagrada en un solo centro nuevo de servicio a nivel del suelo, lo que mejora la seguridad y reduce el tiempo de servicio. Desde el centro de servicio se puede acceder a los filtros de aceite hidráulico de la transmisión, acumuladores de freno, orificios de prueba de presión, etc.

### Centro de servicio eléctrico

El centro de servicio eléctrico proporciona acceso agrupado a nivel del suelo a características eléctricas diversas, lo que mejora la seguridad y la comodidad de los operadores y los técnicos de servicio. Está ubicado de forma conveniente debajo de la plataforma izquierda de acceso antes de entrar en la cabina y contiene baterías libres de mantenimiento, inclinación del capó y accionamiento del interruptor maestro.

## Facilidad de servicio

Facilidad de mantenimiento, facilidad de servicio.

### Sistema de enfriamiento

El sistema de enfriamiento es de fácil acceso para la limpieza y el mantenimiento. Con nueve aletas de enfriamiento por 25,4 mm (1,0 pulg) y una parrilla perforada, la mayor parte de la suciedad en el aire que ingresa al sistema pasa por los núcleos del enfriador. El sistema hidráulico y núcleos del enfriador de A/C se abren hacia fuera para proporcionar fácil acceso a ambos lados para las tareas de limpieza. Un panel de acceso en el lado izquierdo del paquete de enfriamiento es abatible hacia abajo para permitir el acceso a la parte posterior del refrigerante del motor, el Posenfriador Aire a Aire (ATAAC, Air-to-Air After Cooler) y al núcleo del enfriador de agua de las camisas.

### Acceso al motor

El capó inclinado de "una pieza" Cat proporciona acceso al motor líder en la industria, y si es necesario, se puede quitar todo el capó con los puntos de levantamiento. Con el capó cerrado, se pueden realizar verificaciones rápidas de los niveles de aceite del motor y de la mirilla del refrigerante a través de las puertas de servicio laterales. Los paneles ubicados detrás de los neumáticos se levantan y se pueden quitar para acceso adicional.



# Sostenibilidad

## Recursos de conservación.

Los modelos 950H y 962H están diseñados para complementar su plan comercial, reducir las emisiones y minimizar el consumo de recursos naturales.

- Eficiencia del combustible mejorada: un menor consumo de combustible da como resultado menos emisiones.
- Las máquinas están construidas con una velocidad de reciclaje del 96 % (ISO 16714) para conservar los recursos naturales valiosos y aumentar aún más el valor de la vida útil de la máquina.
- Mejor eficiencia del operador gracias a una mejor visibilidad y menores niveles de ruido/vibración.
- Familia de productos y soluciones de Product Link que recopilan, comunican, guardan y proporcionan información de producto y del sitio de trabajo para maximizar la productividad y reducir los costos.
- Los componentes principales se pueden reconstruir, lo que elimina material de desperdicio y ahorra dinero al hacer posible que la máquina y los componentes principales proporcionen una segunda, y hasta una tercera, vida útil.



## Respaldo al cliente

Un respaldo sin igual hace la diferencia.

### Selección de la máquina

Su distribuidor Cat está listo para ayudarlo a evaluar las opciones de la máquina; desde ventas de máquinas nuevas o usadas, hasta opciones de alquiler o reconstruidas, los distribuidores Cat pueden ofrecer una óptima solución para satisfacer las necesidades comerciales de los clientes.

### Respaldo al producto

Su distribuidor Cat puede ayudarlo a maximizar la disponibilidad de la máquina con una insuperable disponibilidad de piezas, técnicos capacitados y convenios de respaldo al cliente en todo el mundo.

### Operación

Para ayudar a aprovechar la rentabilidad de la inversión al máximo, los distribuidores Cat ofrecen diversos recursos de capacitación para mejorar las técnicas de operación.

### Financiamiento

Opciones de financiamiento disponibles para satisfacer sus necesidades.



# Especificaciones de los Cargadores de Ruedas 950H/962H

## Motor: 950H

Modelo del motor	Cat C7 ACERT	
ISO 9249/SAE J1349 (métrico)	147 kW	200 hp
ISO 9249/SAE J1349 (imperial)		197 hp
ISO 14396/SAE J1995 (métrico)	162 kW	220 hp
ISO 14396/SAE J1995 (imperial)		217 hp
Potencia neta: 80/1269/EEC	147 kW	197 hp
Par máximo (neto) a 1.400 rpm	907 N·m	669 lb-pie
Calibre	110 mm	4,33"
Carrera	127 mm	5"
Cilindrada	7,2 L	439 pulg <sup>3</sup>

- Motor Cat con tecnología ACERT™: cumple con las normas EPA Tier 3 y Stage III de la Unión Europea
- Estas clasificaciones se aplican a 1.800 rpm cuando la prueba se realiza en las condiciones normales especificadas.
- La clasificación de la potencia neta anunciada se basa en la potencia disponible cuando el motor viene equipado con un alternador, un filtro de aire, un silenciador y una impulsión de ventilador hidráulico de actuación proporcional a la demanda a la máxima velocidad del ventilador.

## Pesos: 950H

Peso en orden de trabajo	18.320 kg	40.376 lb
--------------------------	-----------	-----------

- Para cucharón de uso general de 3,1 m<sup>3</sup> (4,0 yd<sup>3</sup>) con BOCE.

## Cucharones: 950H

Capacidades del cucharón	2,5 a 3,5 m <sup>3</sup>	3,25 a 4,5 yd <sup>3</sup>
Capacidad máxima del cucharón	3,6 m <sup>3</sup>	4,7 yd <sup>3</sup>

## Especificaciones de operación: 950H

Fuerza de desprendimiento	150 kN	33.756 lb
Carga límite de equilibrio estático, giro pleno (ISO)	10.811 kg	23.827 lb
Carga límite de equilibrio estático, giro pleno (sin deflexión del neumático)	11.540 kg	25.434 lb

- Para cucharón de uso general de 3,1 m<sup>3</sup> (4,0 yd<sup>3</sup>) con BOCE.

## Transmisión: 950H

Avance 1	6,9 km/h	4,3 mph
Avance 2	12,7 km/h	7,9 mph
Avance 3	22,3 km/h	13,9 mph
Avance 4	37 km/h	23,0 mph
Retroceso 1	7,6 km/h	4,7 mph
Retroceso 2	13,9 km/h	8,6 mph
Retroceso 3	24,5 km/h	15,2 mph
Retroceso 4	40 km/h	24,9 mph

- Velocidades de desplazamiento máximas (neumáticos 23.5-25).

## Motor: 962H

Modelo del motor	Cat C7 ACERT	
ISO 9249/SAE J1349 (métrico)	156 kW	212 hp
ISO 9249/SAE J1349 (imperial)		209 hp
ISO 14396/SAE J1995 (métrico)	172 kW	234 hp
ISO 14396/SAE J1995 (imperial)		231 hp
Potencia neta: 80/1269/EEC	158 kW	211 hp
Par máximo (neto) a 1.400 rpm	907 N·m	669 lb-pie
Calibre	110 mm	4,33"
Carrera	127 mm	5"
Cilindrada	7,2 L	439 pulg <sup>3</sup>

- Motor Cat con tecnología ACERT: cumple con las normas EPA Tier 3 y Stage III de la Unión Europea
- Estas clasificaciones se aplican a 1.800 rpm cuando la prueba se realiza en las condiciones normales especificadas.
- La clasificación de la potencia neta anunciada se basa en la potencia disponible cuando el motor viene equipado con un alternador, un filtro de aire, un silenciador y una impulsión de ventilador hidráulico de actuación proporcional a la demanda a la máxima velocidad del ventilador.

## Pesos: 962H

Peso en orden de trabajo	19.121 kg	42.141 lb
--------------------------	-----------	-----------

- Para cucharón de uso general de 3,4 m<sup>3</sup> (4,45 yd<sup>3</sup>) con BOCE.

## Cucharones: 962H

Capacidades del cucharón	2,7 a 3,8 m <sup>3</sup>	3,5 a 5,0 yd <sup>3</sup>
Capacidad máxima del cucharón	3,8 m <sup>3</sup>	5,0 yd <sup>3</sup>

## Especificaciones de operación: 962H

Fuerza de desprendimiento	141 kN	31.680 lb
Carga límite de equilibrio estático, giro pleno (ISO)	11.303 kg	24.913 lb
Carga límite de equilibrio estático, giro pleno (sin deflexión del neumático)	12.038 kg	26.533 lb

- Para cucharón de uso general de 3,4 m<sup>3</sup> (4,45 yd<sup>3</sup>) con BOCE.

## Transmisión: 962H

Avance 1	7 km/h	4,4 mph
Avance 2	13 km/h	8,1 mph
Avance 3	22,6 km/h	14,0 mph
Avance 4	38 km/h	23,6 mph
Retroceso 1	7,6 km/h	4,7 mph
Retroceso 2	13,9 km/h	8,6 mph
Retroceso 3	24,5 km/h	15,2 mph
Retroceso 4	40 km/h	24,9 mph

- Velocidades de desplazamiento máximas (neumáticos 23.5-25).

## Sistema hidráulico

Cucharón/Sistema de la herramienta: rendimiento de la bomba	270 L/min. 71 gal EE.UU./min.
Tipo de bomba del sistema de dirección	Pistón
Tiempo de ciclo hidráulico: levantamiento	6,2 segundos
Tiempo de ciclo hidráulico: descarga	2,0 segundos
Tiempo de ciclo hidráulico: bajada	2,5 segundos
Tiempo de ciclo hidráulico: flotación	2,5 segundos
Tiempo de ciclo hidráulico: rejilla	2,7 segundos

- Sistema del implemento (estándar), bomba de pistones: con potencia nominal de 2.100 rpm y 6.900 kPa (1.000 lb/pulg<sup>2</sup>).
- Tiempo de ciclo con carga útil nominal

## Frenos

Frenos	Cumple con las normas requeridas.
--------	-----------------------------------

- Cumple con las normas ISO 3450-1985.

## Ejes

Delantero	Parte delantera fija
Trasera	Oscilante $\pm 13^\circ$
Subida y bajada máxima de una rueda	470 mm 18,5"

## Neumáticos

Neumáticos	Elija entre una amplia variedad de neumáticos para adaptarse a su aplicación.
------------	---

- Opción de:  
23.5R25 VSW BS L2 Radial  
23.5R25 VUT D2A BS L2 Radial  
23.5R25 XTLA MX L2 Radial  
23.5R25 VMT BS L3 Radial  
23.5R25 XHA MX L3 Radial  
23.5R25 XMINE MX L5 Radial  
750/65R25 XLD MX L3 Radial  
23.5-25 SGGL FS L2 Bias  
Flexport
- NOTA: en ciertas aplicaciones (como carga y acarreo), la capacidad de producción del cargador puede superar la capacidad de toneladas métricas-km/h (toneladas EE.UU.-mph) de los neumáticos. Caterpillar recomienda que solicite la ayuda de un proveedor de neumáticos para evaluar todas las condiciones antes de seleccionar el modelo de neumático. El alcance de tamaño del neumático 23.5-25 y otros neumáticos especiales están disponibles ante previa solicitud.

## Cabina

ROPS/FOPS	Cumple con las normas SAE e ISO.
-----------	----------------------------------

- La cabina Caterpillar con estructura de protección en caso de vuelcos (ROPS, Rollover Protective Structure) integrada es estándar.
- La estructura ROPS cumple con los criterios SAE J1040 APR88 e ISO 3471:1994.
- La estructura de protección contra caída de objetos (FOPS, Falling Objects Protective Structure) cumple con los criterios de la versión SAE J231 JAN81 e ISO 3449:2005.

## Sonido

- Los valores de sonido indicados a continuación corresponden solo a las condiciones de operación específicas. Los niveles de sonido de la máquina y del operador varían con las diferentes velocidades del motor o el ventilador de enfriamiento. La cabina se instaló correctamente y recibió el mantenimiento establecido. La medición se hizo con las puertas y las ventanas de la cabina cerradas. Es posible que sea necesario usar protección para los oídos al operar la máquina dentro de una cabina que no haya recibido los procedimientos de mantenimiento correctamente o cuando las puertas y ventanas estén abiertas durante períodos prolongados o en un entorno ruidoso.
- El nivel declarado de presión acústica dinámica en los oídos del operador en una máquina con configuración estándar, medido de acuerdo con los procedimientos especificados en "ISO 6396:2008", es de 72 dB(A) con la velocidad del ventilador de enfriamiento ajustada en un valor máximo.
- El nivel de presión acústica exterior promedio declarado para la configuración estándar de una máquina, medido de acuerdo con los procedimientos especificados en "SAE 88:2006, prueba de movimiento a velocidad constante", es de 75 dB(A). Las mediciones se realizaron en las siguientes condiciones: distancia de 15 m (49,2 pies), avanzando en una relación de engranaje intermedia, ciclo hidráulico estático (sin carga útil) y con la velocidad del ventilador de enfriamiento establecida en valor máximo.
- El nivel de potencia acústica exterior declarado para una máquina con configuración estándar, medido de acuerdo con los procedimientos especificados en "ISO 6395:2008", es de 111 dB(A) con la velocidad del ventilador de enfriamiento ajustada en un valor máximo.

Información del nivel de ruido para máquinas en los países que adoptan las "normas UE"

- El nivel declarado de presión acústica dinámica en los oídos del operador en una máquina con configuración estándar, medido de acuerdo con los procedimientos especificados en "ISO 6396:2008", es de 69 dB(A) con la velocidad del ventilador de enfriamiento ajustada en un valor máximo de un 70 por ciento.
- El nivel de potencia acústica declarado que se indica en la etiqueta de la máquina es de 106 LWA. La medición del nivel de potencia acústica se hizo según los procedimientos y las condiciones de prueba que se especifican en la Norma de la Unión Europea "2000/14/EC" según lo enmendado en "2005/88/EC".

## Capacidades de llenado de servicio

Tanque de combustible estándar	264 L	70 gal EE.UU.
Sistema de enfriamiento	42 L	11 gal EE.UU.
Cárter	30 L	7,9 gal EE.UU.
Transmisión	34 L	9 gal EE.UU.
Diferenciales y mandos finales delanteros	36 L	9,5 gal EE.UU.
Diferenciales y mandos finales traseros	36 L	9,5 gal EE.UU.
Tanque hidráulico	110 L	29 gal EE.UU.

# Especificaciones de los Cargadores de Ruedas 950H/962H

## Dimensiones de 950H

Todas las dimensiones son aproximadas y de acuerdo con neumáticos Michelin L3 XHA2.

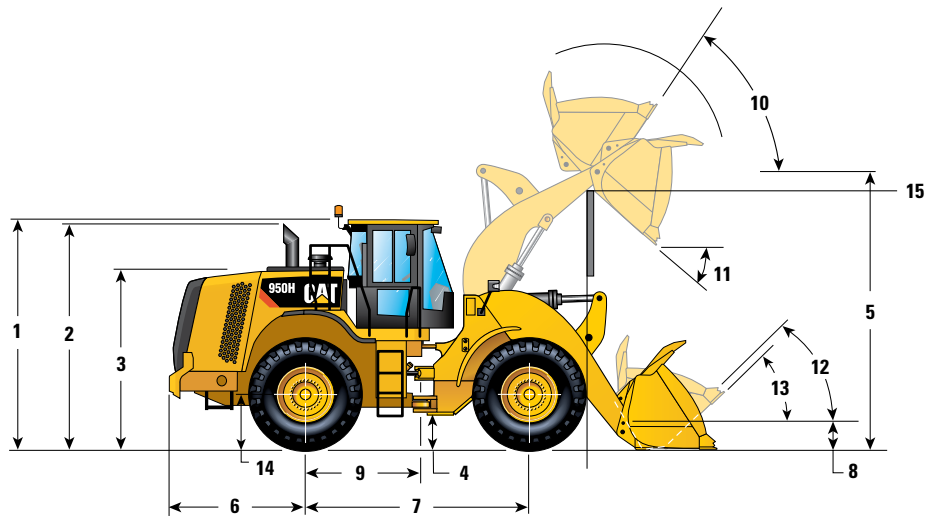

1	Altura hasta la parte superior de ROPS/FOPS	3.461 mm	11' 4"
2	Altura hasta la parte superior del tubo de escape	3.278 mm	10' 8"
3	Altura hasta la parte superior del capó	2.448 mm	8' 0"
4	Espacio libre sobre el suelo con 23.5R25	397 mm	1' 3"
5	Altura del pasador en B: estándar	3.992 mm	13' 1"
	Altura del pasador en B: levantamiento alto	4.490 mm	14' 7"
6	Desde la línea de centro del eje trasero hasta el extremo del contrapeso	2.001 mm	6,6"
7	Distancia entre ejes	3.350 mm	11' 0"
8	Altura del pasador en B en transporte: estándar	624 mm	2' 0"
	Altura del pasador en B en transporte: levantamiento alto	748 mm	2' 5"
9	Desde la línea central del eje trasero hasta el enganche	1.675 mm	5' 5"
10	Inclinación hacia atrás a levantamiento máximo	59,5 grados	
11	Ángulo de descarga a levantamiento máximo	48,2 grados	
12	Inclinación hacia atrás en transporte	49,4 grados	
13	Inclinación hacia atrás en conexión a tierra	41 grados	
14	Altura hasta la línea central del eje	748 mm	2' 5"
15	Espacio libre del brazo de levantamiento a levantamiento estándar	3.916 mm	12' 8"
	Espacio libre del brazo de levantamiento a levantamiento alto	4.414 mm	14' 5"

## Neumáticos

El ancho de la banda de rodadura para neumáticos 23.5-25 es de 2.140 mm (7' 0")

	Ancho sobre los neumáticos		Cambio en dimensiones verticales		Cambio en el peso en orden de trabajo		Cambio en la carga límite de equilibrio estático	
	mm	Pulgadas	mm	Pulgadas	kg	lb	kg	lb
23.5R25 VSW BS L2 Radial	2.862	113	6	0,2	20	44	14	31
23.5R25 VUT D2A BS L2 Radial	2.866	113	10	0,4	-41	-90	-29	-64
23.5R25 XTLA MX L2 Radial	2.801	110	7	0,3	-112	-247	-79	-174
23.5R25 VMT BS L3 Radial	2.851	112	3	0,1	124	273	88	194
23.5R25 XHA MX L3 Radial	2.784	110	0	0,0	0	0	0	0
23.5R25 XMINE MX L5 Radial	2.807	111	26	1,0	872	1.923	619	1.365
750/65R25 XLD MX L3 Radial	2.879	113	7	0,3	460	1.014	326	719
23.5-25 SGGL FS L2 Bias	2.834	112	14	0,6	-472	-1.041	-335	-739

## Dimensiones del modelo 962H

Todas las dimensiones son aproximadas y de acuerdo con neumáticos Michelin L3 XHA2.

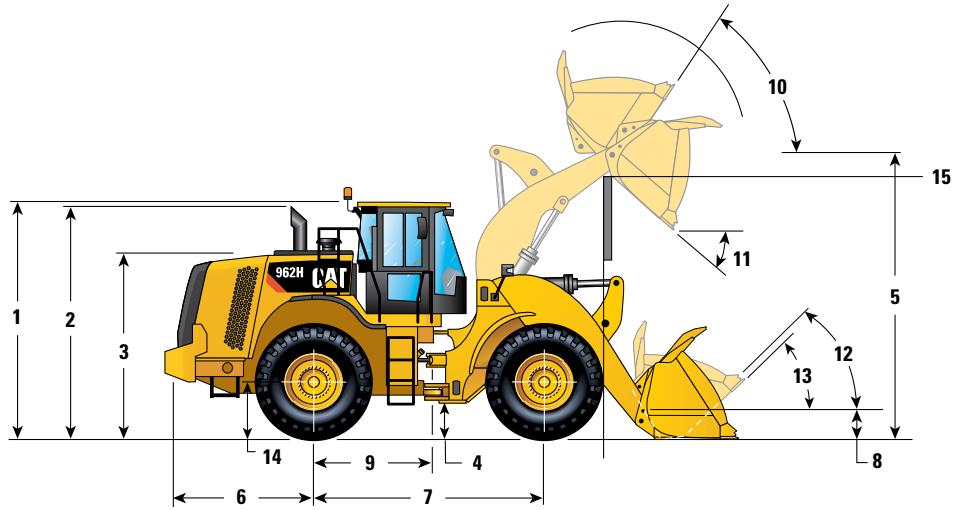

<b>1</b> Altura hasta la parte superior de ROPS/FOPS	3.461 mm	11' 4"
<b>2</b> Altura hasta la parte superior del tubo de escape	3.278 mm	10' 8"
<b>3</b> Altura hasta la parte superior del capó	2.448 mm	8' 0"
<b>4</b> Espacio libre sobre el suelo con 23.5R25	397 mm	1' 3"
<b>5</b> Altura del pasador en B: estándar	4.182 mm	13' 7"
Altura del pasador en B: levantamiento alto	4.490 mm	14' 7"
<b>6</b> Desde la línea de centro del eje trasero hasta el extremo del contrapeso	2.001 mm	6,6"
<b>7</b> Distancia entre ejes	3.350 mm	11' 0"
<b>8</b> Altura del pasador en B en transporte: estándar	664 mm	2' 2"
Altura del pasador en B en transporte: levantamiento alto	748 mm	2' 5"
<b>9</b> Desde la línea central del eje trasero hasta el enganche	1.675 mm	5' 5"
<b>10</b> Inclinación hacia atrás a levantamiento máximo		59,5 grados
<b>11</b> Ángulo de descarga a levantamiento máximo		48,2 grados
<b>12</b> Inclinación hacia atrás en transporte		48,5 grados
<b>13</b> Inclinación hacia atrás en conexión a tierra		40 grados
<b>14</b> Altura hasta la línea central del eje	748 mm	2' 5"
<b>15</b> Espacio libre del brazo de levantamiento a levantamiento estándar	4.002 mm	13' 1"
Espacio libre del brazo de levantamiento a levantamiento alto	4.414 mm	14' 5"

## Neumáticos

El ancho de la banda de rodadura para neumáticos 23.5-25 es de 2.140 mm (7' 0")

	Ancho sobre los neumáticos		Cambio en dimensiones verticales		Cambio en el peso en orden de trabajo		Cambio en la carga límite de equilibrio estático	
	mm	Pulgadas	mm	Pulgadas	kg	lb	kg	lb
23.5R25 VSW BS L2 Radial	2.862	113	6	0,2	20	44	14	31
23.5R25 VUT D2A BS L2 Radial	2.866	113	10	0,4	-41	-90	-29	-64
23.5R25 XTLA MX L2 Radial	2.801	110	7	0,3	-112	-247	-79	-174
23.5R25 VMT BS L3 Radial	2.851	112	3	0,1	124	273	88	194
23.5R25 XHA MX L3 Radial	2.784	110	0	0,0	0	0	0	0
23.5R25 XMINE MX L5 Radial	2.807	111	26	1,0	872	1.923	619	1.365
750/65R25 XLD MX L3 Radial	2.879	113	7	0,3	460	1.014	326	719
23.5-25 SGGL FS L2 Bias	2.834	112	14	0,6	-472	-1.041	-335	-739

# Especificaciones de los Cargadores de Ruedas 950H/962H

## Especificaciones de operación del modelo 950H: estándar

Tipo de cucharón		De uso general: pasador					
		Cuchillas empernadas	Dientes y segmentos	Cuchillas empernadas	Dientes y segmentos	Cuchillas empernadas	Dientes y segmentos
Capacidad nominal (§)	m <sup>3</sup>	2,70	2,70	3,10	3,10	3,40	3,40
	yd <sup>3</sup>	3,53	3,53	4,05	4,05	4,45	4,45
Capacidad nominal a factor de llenado de 110 %	m <sup>3</sup>	3,00	3,00	3,40	3,40	3,70	3,70
	yd <sup>3</sup>	3,90	3,90	4,50	4,50	4,90	4,90
Ancho (§)	mm	2.927	2.994	2.927	2.994	2.927	2.994
	pies/pulgadas	9' 7"	9' 9"	9' 7"	9' 9"	9' 7"	9' 9"
Espacio libre de descarga en descargas de levantamiento máximo y de 45° (§)	mm	2.936	2.821	2.856	2.738	2.791	2.672
	pies/pulgadas	9' 7"	9' 3"	9' 4"	8' 11"	9' 1"	8' 9"
Alcance en descargas de levantamiento máximo y de 45° (§)	mm	1.263	1.377	1.319	1.430	1.371	1.481
	pies/pulgadas	4' 1"	4' 6"	4' 3"	4' 8"	4' 5"	4' 10"
Alcance en el brazo de levantamiento de nivel y en el nivel del cucharón (§)	mm	2.527	2.688	2.627	2.788	2.712	2.873
	pies/pulgadas	8' 3"	8' 9"	8' 7"	9' 1"	8' 10"	9' 5"
Profundidad de excavación (§)	mm	89	89	89	89	89	89
	"	3,5"	3,5"	3,5"	3,5"	3,5"	3,5"
Longitud total	mm	7.961	8.135	8.061	8.235	8.146	8.320
	pies/pulgadas	26' 2"	26' 9"	26' 6"	27' 1"	26' 9"	27' 4"
Altura total con el cucharón en la posición de levantamiento máximo	mm	5.363	5.363	5.325	5.325	5.529	5.529
	pies/pulgadas	17' 8"	17' 8"	17' 6"	17' 6"	18' 2"	18' 2"
Espacio libre sobre el Cargador del círculo con el cucharón en la posición de acarreo (§)	mm	13.301	13.464	13.356	13.519	13.403	13.567
	pies/pulgadas	43' 8"	44' 3"	43' 10"	44' 5"	44' 0"	44' 7"
Carga límite de equilibrio estático, recto (ISO)*	kg	12.701	12.562	12.515	12.375	12.355	12.214
	lb	27.993	27.688	27.584	27.275	27.230	26.919
Carga de equilibrio estático, recto (sin deflexión del neumático)*	kg	13.424	13.284	13.242	13.101	13.085	12.943
	lb	29.586	29.279	29.186	28.875	28.841	28.526
Carga de equilibrio estático, articulado (ISO)*	kg	10.986	10.848	10.811	10.671	10.659	10.518
	lb	24.214	23.909	23.827	23.519	23.494	23.182
Carga de equilibrio estático, articulado (sin deflexión del neumático)*	kg	11.711	11.571	11.540	11.398	11.392	11.249
	lb	25.812	25.504	25.434	25.122	25.108	24.793
Fuerza de desprendimiento** (§)	kN	163	162	150	149	140	138
	lb	36.840	36.573	33.756	33.491	31.477	31.214
Peso en orden de trabajo*	kg	18.231	18.339	18.320	18.428	18.395	18.503
	lb	40.180	40.418	40.376	40.614	40.541	40.779

\* Las cargas límites de equilibrio estático y los pesos en orden de trabajo que se muestran se basan en la configuración global de la máquina con neumáticos radiales Michelin 23.5R25 XHA2 L3, depósitos llenos de fluidos, operador, contrapeso estándar, varillaje estándar, arranque en frío, guardabarros de desplazamiento por carretera, Product Link, ejes diferenciales abiertos (delantero/trasero), protector del tren de fuerza, dirección secundaria e insonorización.

\*\* Mide 102 mm (4") detrás la punta de la cuchilla con el pasador de articulación del cucharón como punto de pivote, de acuerdo con la norma SAE J732C.

(§) Las especificaciones y las clasificaciones cumplen con todas las normas recomendadas por la Sociedad de Ingenieros Automotrices, que incluye la norma SAE J732C que rige las clasificaciones del cargador.

(ISO) Cumple completamente la norma ISO 14397-1 (2007) secciones 1 a 6, que requiere la verificación del 2 % entre los cálculos y las pruebas.

(Sin deflexión del neumático) Cumple con la norma ISO 14397-1 (2007) secciones 1 a 5.

## Especificaciones de operación del modelo 950H: estándar

Tipo de cucharón		Manipulación de materiales: con pasador					
		Cuchillas empernadas	Dientes y segmentos	Cuchillas empernadas	Dientes y segmentos	Cuchillas empernadas	Dientes y segmentos
Capacidad nominal (§)	m <sup>3</sup>	3,20	3,20	3,40	3,40	3,60	3,60
	yd <sup>3</sup>	4,19	4,19	4,45	4,45	4,71	4,71
Capacidad nominal a factor de llenado de 110 %	m <sup>3</sup>	3,50	3,50	3,70	3,70	4,00	4,00
	yd <sup>3</sup>	4,60	4,60	4,90	4,90	5,20	5,20
Ancho (§)	mm	2.927	2.994	2.927	2.994	2.927	2.994
	pies/pulgadas	9' 7"	9' 9"	9' 7"	9' 9"	9' 7"	9' 9"
Espacio libre de descarga en descargas de levantamiento máximo y de 45° (§)	mm	2.756	2.631	2.721	2.596	2.686	2.560
	pies/pulgadas	9' 0"	8' 7"	8' 11"	8' 6"	8' 9"	8' 4"
Alcance en descargas de levantamiento máximo y de 45° (§)	mm	1.255	1.358	1.291	1.393	1.326	1.428
	pies/pulgadas	4' 1"	4' 5"	4' 2"	4' 6"	4' 4"	4' 8"
Alcance en el brazo de levantamiento de nivel y en el nivel del cucharón (§)	mm	2.672	2.833	2.722	2.883	2.772	2.933
	pies/pulgadas	8' 9"	9' 3"	8' 11"	9' 5"	9' 1"	9' 7"
Profundidad de excavación (§)	mm	97	97	97	97	97	97
	"	3,8"	3,8"	3,8"	3,8"	3,8"	3,8"
Longitud total	mm	8.112	8.286	8.162	8.336	8.212	8.386
	pies/pulgadas	26' 8"	27' 3"	26' 10"	27' 5"	27' 0"	27' 7"
Altura total con el cucharón en la posición de levantamiento máximo	mm	5.490	5.490	5.539	5.539	5.589	5.589
	pies/pulgadas	18' 1"	18' 1"	18' 3"	18' 3"	18' 5"	18' 5"
Espacio libre sobre el Cargador del círculo con el cucharón en la posición de acarreo (§)	mm	13.387	13.551	13.415	13.580	13.443	13.608
	pies/pulgadas	44' 0"	44' 6"	44' 1"	44' 7"	44' 2"	44' 8"
Carga límite de equilibrio estático, recto (ISO)*	kg	12.307	12.168	12.214	12.074	12.127	11.986
	lb	27.125	26.818	26.921	26.612	26.729	26.418
Carga de equilibrio estático, recto (sin deflexión del neumático)*	kg	13.020	12.879	12.929	12.787	12.845	12.702
	lb	28.696	28.386	28.497	28.184	28.311	27.997
Carga de equilibrio estático, articulado (ISO)*	kg	10.624	10.485	10.536	10.396	10.454	10.312
	lb	23.417	23.109	23.223	22.914	23.040	22.729
Carga de equilibrio estático, articulado (sin deflexión del neumático)*	kg	11.340	11.199	11.254	11.112	11.174	11.031
	lb	24.993	24.683	24.804	24.492	24.628	24.313
Fuerza de desprendimiento** (§)	kN	144	143	138	137	133	132
	lb	32.489	32.223	31.199	30.934	29.997	29.733
Peso en orden de trabajo*	kg	18.352	18.460	18.400	18.508	18.446	18.554
	lb	40.446	40.684	40.552	40.790	40.653	40.892

\* Las cargas límites de equilibrio estático y los pesos en orden de trabajo que se muestran se basan en la configuración global de la máquina con neumáticos radiales Michelin 23.5R25 XHA2 L3, depósitos llenos de fluidos, operador, contrapeso estándar, varillaje estándar, arranque en frío, guardabarros de desplazamiento por carretera, Product Link, ejes diferenciales abiertos (delantero/trasero), protector del tren de fuerza, dirección secundaria e insonorización.

\*\* Mide 102 mm (4") detrás la punta de la cuchilla con el pasador de articulación del cucharón como punto de pivote, de acuerdo con la norma SAE J732C.

(§) Las especificaciones y las clasificaciones cumplen con todas las normas recomendadas por la Sociedad de Ingenieros Automotrices, que incluye la norma SAE J732C que rige las clasificaciones del cargador.

(ISO) Cumple completamente la norma ISO 14397-1 (2007) secciones 1 a 6, que requiere la verificación del 2 % entre los cálculos y las pruebas.

(Sin deflexión del neumático) Cumple con la norma ISO 14397-1 (2007) secciones 1 a 5.

# Especificaciones de los Cargadores de Ruedas 950H/962H

## Especificaciones de operación del modelo 950H

		Cambios en las especificaciones de levantamiento alto
Capacidad nominal (§)	m <sup>3</sup> yd <sup>3</sup>	
Capacidad nominal a factor de llenado de 110 %	m <sup>3</sup> yd <sup>3</sup>	
Ancho (§)	mm pies/pulgadas	
Espacio libre de descarga en descargas de levantamiento máximo y de 45° (§)	mm pies/pulgadas	495 1' 7"
Alcance en descargas de levantamiento máximo y de 45° (§)	mm pies/pulgadas	67 0' 2"
Alcance en el brazo de levantamiento de nivel y en el nivel del cucharón (§)	mm pies/pulgadas	405 1' 3"
Profundidad de excavación (§)	mm "	21 0,8"
Longitud total	mm pies/pulgadas	605 2' 0"
Altura total con el cucharón en la posición de levantamiento máximo	mm pies/pulgadas	496 1' 8"
Espacio libre sobre el Cargador del círculo con el cucharón en la posición de acarreo (§)	mm pies/pulgadas	391 1' 4"
Carga límite de equilibrio estático, recto (ISO)*	kg lb	(341) (751)
Carga de equilibrio estático, recto (sin deflexión del neumático)*	kg lb	(398) (878)
Carga de equilibrio estático, articulado (ISO)*	kg lb	(416) (917)
Carga de equilibrio estático, articulado (sin deflexión del neumático)*	kg lb	(458) (1.011)
Fuerza de desprendimiento** (§)	kN lb	(8) (1.892)
Peso en orden de trabajo*	kg lb	1.271 2.800

\* Las cargas límites de equilibrio estático y los pesos en orden de trabajo que se muestran se basan en la configuración global de la máquina con neumáticos radiales Michelin 23.5R25 XHA2 L3, depósitos llenos de fluidos, operador, contrapeso estándar, varillaje estándar, arranque en frío, guardabarros de desplazamiento por carretera, Product Link, ejes diferenciales abiertos (delantero/trasero), protector del tren de fuerza, dirección secundaria e insonorización.

\*\* Mide 102 mm (4") detrás la punta de la cuchilla con el pasador de articulación del cucharón como punto de pivote, de acuerdo con la norma SAE J732C.

(§) Las especificaciones y las clasificaciones cumplen con todas las normas recomendadas por la Sociedad de Ingenieros Automotrices, que incluye la norma SAE J732C que rige las clasificaciones del cargador.

(ISO) Cumple completamente la norma ISO 14397-1 (2007) secciones 1 a 6, que requiere la verificación del 2 % entre los cálculos y las pruebas.

(Sin deflexión del neumático) Cumple con la norma ISO 14397-1 (2007) secciones 1 a 5.

## Tablas de selección del cucharón del modelo 950H

Densidad del material		kg/m <sup>3</sup>	700	800	900	1.000	1.100	1.200	1.300	1.400	1.500	1.600	1.700	1.800	1.900	2.000	2.100	2.200	2.300	2.400	2.500			
Varillaje estándar	Con pasador	Generalidades Finalidad	2,70 m <sup>3</sup> (3,53 yd <sup>3</sup> )											3,11 m <sup>3</sup> (4,07 yd <sup>3</sup> )							2,70 m <sup>3</sup> (3,53 yd <sup>3</sup> )			
			3,10 m <sup>3</sup> (4,05 yd <sup>3</sup> )									3,57 m <sup>3</sup> (4,67 yd <sup>3</sup> )											3,10 m <sup>3</sup> (4,05 yd <sup>3</sup> )	
			3,40 m <sup>3</sup> (4,45 yd <sup>3</sup> )								3,91 m <sup>3</sup> (5,11 yd <sup>3</sup> )													3,40 m <sup>3</sup> (4,45 yd <sup>3</sup> )
	Material Manipulación	3,20 m <sup>3</sup> (4,19 yd <sup>3</sup> )																					3,20 m <sup>3</sup> (4,19 yd <sup>3</sup> )	
		3,40 m <sup>3</sup> (4,45 yd <sup>3</sup> )																					3,40 m <sup>3</sup> (4,45 yd <sup>3</sup> )	
		3,60 m <sup>3</sup> (4,71 yd <sup>3</sup> )																					3,60 m <sup>3</sup> (4,71 yd <sup>3</sup> )	
Varillaje de levantamiento alto	Con pasador	Generalidades Finalidad	2,70 m <sup>3</sup> (3,53 yd <sup>3</sup> )																			2,70 m <sup>3</sup> (3,53 yd <sup>3</sup> )		
			3,10 m <sup>3</sup> (4,05 yd <sup>3</sup> )																					3,10 m <sup>3</sup> (4,05 yd <sup>3</sup> )
			3,40 m <sup>3</sup> (4,45 yd <sup>3</sup> )																					3,40 m <sup>3</sup> (4,45 yd <sup>3</sup> )
	Material Manipulación	3,20 m <sup>3</sup> (4,19 yd <sup>3</sup> )																					3,20 m <sup>3</sup> (4,19 yd <sup>3</sup> )	
		3,40 m <sup>3</sup> (4,45 yd <sup>3</sup> )																					3,40 m <sup>3</sup> (4,45 yd <sup>3</sup> )	
		3,60 m <sup>3</sup> (4,71 yd <sup>3</sup> )																					3,60 m <sup>3</sup> (4,71 yd <sup>3</sup> )	
Densidad del material	lb/yd <sup>3</sup>	1.180	1.348	1.517	1.685	1.854	2.022	2.191	2.359	2.528	2.696	2.865	3.033	3.202	3.370	3.539	3.707	3.876	4.044	4.213				
Factores de llenado del cucharón		115 % 110 % 105 % 100 % 95 % 																						

Nota: en todos los cucharones se muestran bordes atornillables.

## Factores de llenado del cucharón

(como % de la capacidad nominal de la norma ISO)

Material suelto	Cucharón de la Serie de rendimiento
Tierra/arcilla	115
Arena y grava	115
Agregado:	
25 a 76 mm (1 a 3 pulg)	110
19 mm (0,75 pulg) y más pequeños	105
Roca	100

Nota: los factores de llenado logrados también dependerán de si el producto se lava o no.

# Especificaciones de los Cargadores de Ruedas 950H/962H

## Especificaciones de operación del modelo 962H: estándar

Tipo de cucharón		De uso general: pasador					
		Cuchillas empernadas	Dientes y segmentos	Cuchillas empernadas	Dientes y segmentos	Cuchillas empernadas	Dientes y segmentos
Capacidad nominal (§)	m <sup>3</sup>	3,10	3,10	3,40	3,40	3,60	3,60
	yd <sup>3</sup>	4,05	4,05	4,45	4,45	4,71	4,71
Capacidad nominal a factor de llenado de 110 %	m <sup>3</sup>	3,40	3,40	3,70	3,70	4,00	4,00
	yd <sup>3</sup>	4,50	4,50	4,90	4,90	5,20	5,20
Ancho (§)	mm	2.927	2.994	2.927	2.994	2.927	2.994
	pies/pulgadas	9' 7"	9' 9"	9' 7"	9' 9"	9' 7"	9' 9"
Espacio libre de descarga en descargas de levantamiento máximo y de 45° (§)	mm	3.046	2.928	2.981	2.862	2.935	2.816
	pies/pulgadas	9' 11"	9' 7"	9' 9"	9' 4"	9' 7"	9' 2"
Alcance en descargas de levantamiento máximo y de 45° (§)	mm	1.269	1.380	1.321	1.431	1.357	1.467
	pies/pulgadas	4' 1"	4' 6"	4' 4"	4' 8"	4' 5"	4' 9"
Alcance en el brazo de levantamiento de nivel y en el nivel del cucharón (§)	mm	2.727	2.888	2.812	2.973	2.872	3.033
	pies/pulgadas	8' 11"	9' 5"	9' 2"	9' 9"	9' 5"	9' 11"
Profundidad de excavación (§)	mm	90	90	90	90	90	90
	"	3,5"	3,5"	3,5"	3,5"	3,5"	3,5"
Longitud total	mm	8.291	8.464	8.376	8.549	8.436	8.609
	pies/pulgadas	27' 3"	27' 10"	27' 6"	28' 1"	27' 9"	28' 3"
Altura total con el cucharón en la posición de levantamiento máximo	mm	5.515	5.515	5.719	5.719	5.777	5.777
	pies/pulgadas	18' 2"	18' 2"	18' 10"	18' 10"	19' 0"	19' 0"
Espacio libre sobre el Cargador del círculo con el cucharón en la posición de acarreo (§)	mm	13.478	13.645	13.527	13.696	13.562	13.732
	pies/pulgadas	44' 3"	44' 10"	44' 5"	45' 0"	44' 6"	45' 1"
Carga límite de equilibrio estático, recto (ISO)*	kg	13.346	13.208	13.181	13.041	13.060	12.919
	lb	29.416	29.110	29.052	28.744	28.784	28.474
Carga de equilibrio estático, recto (sin deflexión del neumático)*	kg	14.065	13.925	13.903	13.762	13.784	13.642
	lb	30.999	30.691	30.643	30.332	30.380	30.067
Carga de equilibrio estático, articulado (ISO)*	kg	11.459	11.320	11.303	11.163	11.189	11.048
	lb	25.255	24.950	24.913	24.605	24.661	24.351
Carga de equilibrio estático, articulado (sin deflexión del neumático)*	kg	12.190	12.050	12.038	11.897	11.926	11.784
	lb	26.867	26.559	26.533	26.221	26.285	25.972
Fuerza de desprendimiento** (§)	kN	151	150	141	139	134	133
	lb	33.973	33.715	31.680	31.423	30.214	29.958
Peso en orden de trabajo*	kg	19.046	19.154	19.121	19.229	19.179	19.287
	lb	41.976	42.214	42.141	42.379	42.269	42.507

\* Las cargas límites de equilibrio estático y los pesos en orden de trabajo que se muestran se basan en la configuración global de la máquina con neumáticos radiales Michelin 23.5R25 XHA2 L3, depósitos llenos de fluidos, operador, contrapeso estándar, varillaje estándar, arranque en frío, guardabarros de desplazamiento por carretera, Product Link, ejes diferenciales abiertos (delantero/trasero), protector del tren de fuerza, dirección secundaria e insonorización.

\*\* Mide 102 mm (4") detrás la punta de la cuchilla con el pasador de articulación del cucharón como punto de pivote, de acuerdo con la norma SAE J732C.

(§) Las especificaciones y las clasificaciones cumplen con todas las normas recomendadas por la Sociedad de Ingenieros Automotrices, que incluye la norma SAE J732C que rige las clasificaciones del cargador.

(ISO) Cumple completamente la norma ISO 14397-1 (2007) secciones 1 a 6, que requiere la verificación del 2 % entre los cálculos y las pruebas.

(Sin deflexión del neumático) Cumple con la norma ISO 14397-1 (2007) secciones 1 a 5.

## Especificaciones de operación del modelo 962H: estándar

Tipo de cucharón		Manipulación de materiales: con pasador					
		Cuchillas empernadas	Dientes y segmentos	Cuchillas empernadas	Dientes y segmentos	Cuchillas empernadas	Dientes y segmentos
Capacidad nominal (§)	m <sup>3</sup>	3,40	3,40	3,60	3,60	3,80	3,80
	yd <sup>3</sup>	4,45	4,45	4,71	4,71	4,97	4,97
Capacidad nominal a factor de llenado de 110 %	m <sup>3</sup>	3,70	3,70	4,00	4,00	4,20	4,20
	yd <sup>3</sup>	4,90	4,90	5,20	5,20	5,50	5,50
Ancho (§)	mm	2.927	2.994	2.927	2.994	2.927	2.994
	pies/pulgadas	9' 7"	9' 9"	9' 7"	9' 9"	9' 7"	9' 9"
Espacio libre de descarga en descargas de levantamiento máximo y de 45° (§)	mm	2.911	2.786	2.876	2.750	2.833	2.707
	pies/pulgadas	9' 6"	9' 1"	9' 5"	9' 0"	9' 3"	8' 10"
Alcance en descargas de levantamiento máximo y de 45° (§)	mm	1.241	1.343	1.276	1.378	1.319	1.421
	pies/pulgadas	4' 0"	4' 4"	4' 2"	4' 6"	4' 3"	4' 7"
Alcance en el brazo de levantamiento de nivel y en el nivel del cucharón (§)	mm	2.822	2.983	2.872	3.033	2.933	3.094
	pies/pulgadas	9' 3"	9' 9"	9' 5"	9' 11"	9' 7"	10' 1"
Profundidad de excavación (§)	mm	98	98	98	98	98	98
	"	3,8"	3,8"	3,8"	3,8"	3,8"	3,8"
Longitud total	mm	8.392	8.565	8.442	8.615	8.503	8.676
	pies/pulgadas	27' 7"	28' 2"	27' 9"	28' 4"	27' 11"	28' 6"
Altura total con el cucharón en la posición de levantamiento máximo	mm	5.729	5.729	5.779	5.779	5.828	5.828
	pies/pulgadas	18' 10"	18' 10"	19' 0"	19' 0"	19' 2"	19' 2"
Espacio libre sobre el Cargador del círculo con el cucharón en la posición de acarreo (§)	mm	13.540	13.709	13.569	13.739	13.605	13.776
	pies/pulgadas	44' 6"	45' 0"	44' 7"	45' 1"	44' 8"	45' 3"
Carga límite de equilibrio estático, recto (ISO)*	kg	13.039	12.900	12.949	12.809	12.835	12.694
	lb	28.738	28.431	28.540	28.232	28.288	27.978
Carga de equilibrio estático, recto (sin deflexión del neumático)*	kg	13.746	13.605	13.659	13.518	13.547	13.405
	lb	30.296	29.987	30.105	29.794	29.859	29.546
Carga de equilibrio estático, articulado (ISO)*	kg	11.180	11.040	11.094	10.955	10.987	10.846
	lb	24.640	24.334	24.453	24.144	24.215	23.905
Carga de equilibrio estático, articulado (sin deflexión del neumático)*	kg	11.900	11.760	11.818	11.677	11.712	11.570
	lb	26.228	25.919	26.047	25.736	25.815	25.502
Fuerza de desprendimiento** (§)	kN	139	138	134	133	128	127
	lb	31.403	31.144	30.195	29.936	28.825	28.568
Peso en orden de trabajo*	kg	19.126	19.234	19.172	19.280	19.228	19.336
	lb	42.152	42.390	42.254	42.492	42.377	42.615

\* Las cargas límites de equilibrio estático y los pesos en orden de trabajo que se muestran se basan en la configuración global de la máquina con neumáticos radiales Michelin 23.5R25 XHA2 L3, depósitos llenos de fluidos, operador, contrapeso estándar, varillaje estándar, arranque en frío, guardabarros de desplazamiento por carretera, Product Link, ejes diferenciales abiertos (delantero/trasero), protector del tren de fuerza, dirección secundaria e insonorización.

\*\* Mide 102 mm (4") detrás la punta de la cuchilla con el pasador de articulación del cucharón como punto de pivote, de acuerdo con la norma SAE J732C.

(§) Las especificaciones y las clasificaciones cumplen con todas las normas recomendadas por la Sociedad de Ingenieros Automotrices, que incluye la norma SAE J732C que rige las clasificaciones del cargador.

(ISO) Cumple completamente la norma ISO 14397-1 (2007) secciones 1 a 6, que requiere la verificación del 2 % entre los cálculos y las pruebas.

(Sin deflexión del neumático) Cumple con la norma ISO 14397-1 (2007) secciones 1 a 5.

# Especificaciones de los Cargadores de Ruedas 950H/962H

## Especificaciones de operación del modelo 962H

		Cambios en las especificaciones de levantamiento alto
Capacidad nominal (§)	m <sup>3</sup> yd <sup>3</sup>	
Capacidad nominal a factor de llenado de 110 %	m <sup>3</sup> yd <sup>3</sup>	
Ancho (§)	mm pies/pulgadas	
Espacio libre de descarga en descargas de levantamiento máximo y de 45° (§)	mm pies/pulgadas	305 1' 0"
Alcance en descargas de levantamiento máximo y de 45° (§)	mm pies/pulgadas	117 0' 4"
Alcance en el brazo de levantamiento de nivel y en el nivel del cucharón (§)	mm pies/pulgadas	305 1' 0"
Profundidad de excavación (§)	mm "	(35) -1,3"
Longitud total	mm pies/pulgadas	375 1' 3"
Altura total con el cucharón en la posición de levantamiento máximo	mm pies/pulgadas	306 1' 1"
Espacio libre sobre el Cargador del círculo con el cucharón en la posición de acarreo (§)	mm pies/pulgadas	(5) -0' 1"
Carga límite de equilibrio estático, recto (ISO)*	kg lb	(1.172) (2.583)
Carga de equilibrio estático, recto (sin deflexión del neumático)*	kg lb	(1.221) (2.691)
Carga de equilibrio estático, articulado (ISO)*	kg lb	(1.064) (2.345)
Carga de equilibrio estático, articulado (sin deflexión del neumático)*	kg lb	(1.109) (2.444)
Fuerza de desprendimiento** (§)	kN lb	(9) (2.109)
Peso en orden de trabajo*	kg lb	545 1.200

\* Las cargas límites de equilibrio estático y los pesos en orden de trabajo que se muestran se basan en la configuración global de la máquina con neumáticos radiales Michelin 23.5R25 XHA2 L3, depósitos llenos de fluidos, operador, contrapeso estándar, varillaje estándar, arranque en frío, guardabarros de desplazamiento por carretera, Product Link, ejes diferenciales abiertos (delantero/trasero), protector del tren de fuerza, dirección secundaria e insonorización.

\*\* Mide 102 mm (4") detrás la punta de la cuchilla con el pasador de articulación del cucharón como punto de pivote, de acuerdo con la norma SAE J732C.

(§) Las especificaciones y las clasificaciones cumplen con todas las normas recomendadas por la Sociedad de Ingenieros Automotrices, que incluye la norma SAE J732C que rige las clasificaciones del cargador.

(ISO) Cumple completamente la norma ISO 14397-1 (2007) secciones 1 a 6, que requiere la verificación del 2 % entre los cálculos y las pruebas.

(Sin deflexión del neumático) Cumple con la norma ISO 14397-1 (2007) secciones 1 a 5.

## Tablas de selección del cucharón del modelo 962H

Densidad del material		kg/m <sup>3</sup>	700	800	900	1.000	1.100	1.200	1.300	1.400	1.500	1.600	1.700	1.800	1.900	2.000	2.100	2.200	2.300	2.400	2.500			
Varillaje estándar	Con pasador	Generalidades Finalidad	3,10 m <sup>3</sup> (4,05 yd <sup>3</sup> )																					
			3,40 m <sup>3</sup> (4,45 yd <sup>3</sup> )																					
			3,60 m <sup>3</sup> (4,71 yd <sup>3</sup> )																					
	Material Manipulación	3,40 m <sup>3</sup> (4,45 yd <sup>3</sup> )																						
		3,60 m <sup>3</sup> (4,71 yd <sup>3</sup> )																						
		3,80 m <sup>3</sup> (4,97 yd <sup>3</sup> )																						
Varillaje de levantamiento alto	Con pasador	Generalidades Finalidad	3,10 m <sup>3</sup> (4,05 yd <sup>3</sup> )																					
			3,40 m <sup>3</sup> (4,45 yd <sup>3</sup> )																					
			3,60 m <sup>3</sup> (4,71 yd <sup>3</sup> )																					
	Material Manipulación	3,40 m <sup>3</sup> (4,45 yd <sup>3</sup> )																						
		3,60 m <sup>3</sup> (4,71 yd <sup>3</sup> )																						
		3,80 m <sup>3</sup> (4,97 yd <sup>3</sup> )																						
Densidad del material	lb/yd <sup>3</sup>	1.180	1.348	1.517	1.685	1.854	2.022	2.191	2.359	2.528	2.696	2.865	3.033	3.202	3.370	3.539	3.707	3.876	4.044	4.213				
Factores de llenado del cucharón		115 % 110 % 105 % 100 % 95 % 																						

Nota: en todos los cucharones se muestran bordes atornillables.

## Factores de llenado del cucharón

(como % de la capacidad nominal de la norma ISO)

Material suelto	Cucharón de la Serie de rendimiento
Tierra/arcilla	115
Arena y grava	115
Agregado:	
25 a 76 mm (1 a 3 pulg)	110
19 mm (0,75 pulg) y más pequeños	105
Roca	100

Nota: los factores de llenado logrados también dependerán de si el producto se lava o no.

# Equipos estándar para el modelo 950H/962H

## Equipos estándar

Los equipos estándar pueden variar. Consulte a su distribuidor Cat para obtener detalles.

### SISTEMA ELÉCTRICO

- Alarma de retroceso
- Alternador de 115 amperios con escobillas
- Baterías sin mantenimiento (2) de 1.400 CCA
- Interruptor de desconexión principal
- Llave de encendido; interruptor de arranque/parada
- Motor de arranque eléctrico de servicio pesado
- Receptáculo, arranque, 24 voltios
- Sistema de arranque y carga (24 voltios)
- Sistema de iluminación, halógeno (6 en total)

### ENTORNO DEL OPERADOR

- Aire acondicionado
- Asiento (tela) con suspensión neumática Comfort Cat
- Bocina eléctrica (consola)
- Cabina presurizada e insonorizada ROPS/FOPS
- Calentador y descongelador
- Cinturón de seguridad retráctil de 51 mm (2") de ancho
- Columna de dirección, ángulo ajustable (volante de la dirección: dirección con control de mando) y longitud (dirección con control de mando)
- Controles, electrohidráulicos, función de levantamiento e inclinación
- Espejo retrovisor (montado internamente)
- Espejos externos
- Gancho para ropa
- Instrumentos, indicadores de advertencia:
  - Calentador de admisión de aire
  - Temperatura del aceite del eje
  - Eléctrico, salida del alternador
  - Temperatura del múltiple de admisión del motor
  - Presión del aceite de motor
  - Nivel de combustible
  - Presión de combustible, alta/baja
  - Freno de estacionamiento
  - Presión del aceite de la dirección principal
  - Presión del aceite del freno de servicio
  - Derivación del filtro de la transmisión

- Instrumentos, medidores:
  - Indicador de gama de marchas digital
  - Temperatura del refrigerante del motor
  - Nivel de combustible
  - Temperatura del aceite hidráulico
  - Velocímetro/tacómetro
  - Temperatura del aceite de la transmisión
- Limpia y lavaparabrisas de brazo mojado delantero y trasero
  - Limpiaparabrisas delantero intermitente
- Lista para la instalación de radio (entretenimiento), incluye antena, altavoces y convertidor (12 voltios, 10 amperios)
- Lonchera, portavasos y bandeja personal
- Luz de techo (cabina)
- Sistema Monitor computarizado
- Traba de la función del cucharón/herramienta
- Ventana deslizante (izquierda y derecha)

### TREN DE FUERZA

- Auxiliar de arranque, calentador de admisión de aire
- Bomba de cebado de combustible (eléctrica)
- Convertidor de par
- Filtros, aire del motor, primario o secundario
- Filtros, combustible, primario o secundario
- Frenos con discos sumergidos en aceite completamente hidráulicos y herméticos con Sistema integral de frenado (IBS, Integrated Braking System) e indicador de desgaste del freno
- Interruptor, bloqueo del neutralizador de la transmisión
- Motor Cat C7 con tecnología ACERT y ATAAC
- Radiador, núcleo de la unidad
- Separador de combustible y agua
- Silenciador, insonorizado
- Transmisión planetaria, automática (4F/4R)
- Ventilador de radiador controlado electrónicamente e impulsado hidráulicamente con detección de temperatura por demanda

### OTRO

- Acoplamiento de sellos anulares de ranura Cat
- Capó, no metálico, inclinación eléctrica
- Centro de servicio, eléctrico e hidráulico
- Contrapeso
- Desconexión, levantamiento e inclinación, automática (ajustable en la cabina)

- Dirección con detección de carga
- Drenajes ecológicos para el motor, la transmisión y el sistema hidráulico
- Enfriador de aceite hidráulico
- Enganche, barra de tiro con pasador
- FNR remoto
- Guardabarros, acero (delanteros y traseros)
- Listo para la instalación de Product Link
- Mangueras XT Cat
- Mirillas:
  - Refrigerante del motor
  - Aceite hidráulico
  - Nivel de aceite de la transmisión
- Posicionador automático del cucharón
- Protector, suciedad en el aire
- Puertas, acceso de servicio (trabables)
- Tapas de presión de diagnóstico remoto
- Varilla, barra en Z, tubo transversal fundido/ palanca de inclinación
- Visera delantera
- Válvulas de muestreo de aceite

### NEUMÁTICOS, LLANTAS Y RUEDAS

- Se debe seleccionar un neumático desde la sección de accesorios obligatorios. El precio base de la máquina incluye una asignación de neumático basada en un neumático radial especial.

### ANTICONGELANTE

- Refrigerante premezclado con una concentración del 50 % de vida útil prolongada con protección contra congelamiento a -34 °C (-29 °F)

## Equipos optativos

Los equipos optativos pueden variar. Consulte a su distribuidor Cat para obtener detalles.

- Acoplador rápido
- Acoplador rápido, preparado
- Antefiltro, turbina
- Antefiltro, turbina/basura
- Auxiliar de arranque, éter
- Caja de herramientas
- Calentador, refrigerante del motor, de 120 o 240 voltios
- Cinturón de seguridad de 76 mm (3") de ancho
- Configuraciones de máquina especiales
  - Configuración de levantamiento alto, dos y tres válvulas (950H/962H)
  - Configuración de máquina forestal (950H)
  - Configuración de cargador industrial (950H/962H)
- Configuración hidráulica, tres válvulas
- Control de la palanca universal, dos o tres válvulas
- Cucharones y herramientas
- Cámara de visión trasera
- Diferenciales
  - Resbalones limitados, delanteros o traseros
- Dirección secundaria
- Dirección, sistema control de mando
- Drenaje ecológico del eje
- Encendedor de cigarrillos y cenicero (12 voltios)
- Enfriador, aceite del eje
- Escalera trasera, derecha
- Espejos con calefacción externa, plegables
- Guardabarros de desplazamiento por carretera
- Herramientas de corte (GET, Ground Engaging Tools) de cucharón, consulte al distribuidor Cat para obtener detalles
- Insonorización exterior
- Las extensiones de guardabarros
- Lubricación automática
- Luces de carretera
- Luces de descarga de alta intensidad (HID, high intensity discharge)
- Luces de trabajo montadas en la cabina
- Luces direccionales
- Luz de baliza de advertencia
- Paquete de enfriamiento de ambiente de alta temperatura
- Plataforma, limpieza de ventanas
- Product Link (GPS, GSM WW, GSM China)
- Protector de la ventana delantera, malla amplia o pequeña
- Protector de sello de eje
- Protector del tren de fuerza
- Radio AM/FM con banda meteorológica (CD)
- Radio CB lista para instalación
- Sistema de autocarga de áridos
- Sistema de control de amortiguación, dos o tres válvulas
- Sistema de control de carga útil
  - Impresora del sistema de control de carga útil
- Sistema de seguridad de la máquina
- Tomas de presión remotas de la transmisión
- Ventilador de paso variable (VPF, Variable Pitch Fan)

Para obtener más información sobre los productos Cat, los servicios del distribuidor y las soluciones de la industria, visítenos en [www.cat.com](http://www.cat.com)

ASHQ6844 (03-2013)  
(Traducción: 05-2013)

© 2013 Caterpillar Inc.

Todos los derechos reservados

Los materiales y las especificaciones están sujetos a cambio sin previo aviso. Las máquinas que aparecen en las fotografías pueden incluir equipos adicionales. Consulte a su distribuidor Cat para conocer las opciones disponibles.

CAT, CATERPILLAR, SAFETY.CAT.COM, sus respectivos logotipos, el color "Caterpillar Yellow" y la imagen comercial de "Power Edge", así como la identidad corporativa y de producto utilizadas en la presente, son marcas registradas de Caterpillar y no pueden utilizarse sin autorización.

